

LifeSource™
Your source for a lifetime of health

Tensiomètre une étape

Gonflage automatique









Manuel d'instructions trilingue - MODÈLE UA-767

Félicitations! Vous avez acheté un tensiomètre LifeSource, un des plus avancés dans la technologie des produits facile à utiliser sur le marché d'aujourd'hui. Ce moniteur LifeSource est conçu pour vous rendre la tâche facile et pratique.

Les médecins sont d'accord pour dire que chaque individu devrait prendre sa tension artérielle chaque jour pour maintenir leur santé cardio-vasculaire et prévenir de sérieuses conséquences d'hypertension non traitée.

LifeSource manufacture des produits de santé depuis déjà plus de 20 ans. Soyez assuré que nous sommes engagés à vous distribuer, vous et votre famille, des moniteurs facile à utiliser et spécialement conçus avec la plus haute précision. LifeSource—votre ressource pour une vie en santé.

TABLE DES MATIÈRES

| | |
|---|---|
|  | DESCRIPTION DES SYMBOLES AFFICHÉS 3 IDENTIFICATION DES PIÈCES 4 COMMENT FONCTIONNE LE 767 5 |
|  | PRÉPARATIFS 5 SÉLECTIONNER LE BRASSARD DE GRANDEUR APPROPRIÉE . . 6 |
|  | PRENDRE SA PRESSION 7 — 10 |
|  | RÉGLAGE ET VÉRIFICATION DE LA VITESSE D'ÉCHAPPEMENT 11 — 12 |
|  | RENSEIGNEMENTS SUR LA TENSION ARTÉRIELLE 13 — 15 JOURNAL DE LA TENSION ARTÉRIELLE 16 |
|  | INFORMATIONS IMPORTANTES 17 SPÉCIFICATIONS 18 |
|  | POUR NOUS REJOINDRE 19 |



DESCRIPTION DES SYMBOLES AFFICHÉS

Symbole affiché

Condition/ Cause

Marche à suivre



Symbole apparaît pendant la mesure et clignote et bip au premier signe du pouls.

Prise de tension en cours; rester calme sans parler.



Les piles sont trop faibles pour un fonctionnement adéquat.

Remplacer toutes les piles.



ERROR 1

Apparaît lorsque la tension systolique est à moins de 10 mm de mercure de la tension diastolique.

Vérifier les fuites d'air, si les tuyaux du brassard et du moniteur sont bien connectés et si la vitesse d'échappement se maintient entre 2 et 5 mm de mercure.



ERROR 2

Apparaît si les mesures sont instables suite à des mouvements durant la lecture.

Reprendre la mesure sans bouger.



ERROR 3

Apparaît si les mesures n'augmentent pas lorsque le brassard se pressurise :
1) le brassard n'est pas assez serré
2) le connecteur d'air est à l'envers ou n'est pas bien attaché.

Vérifier si les tuyaux du brassard et du moniteur sont bien connectés, si le brassard est bien attaché et si la vitesse d'échappement se maintient entre 2 et 5 mm de mercure.



IDENTIFICATION DES PIÈCES

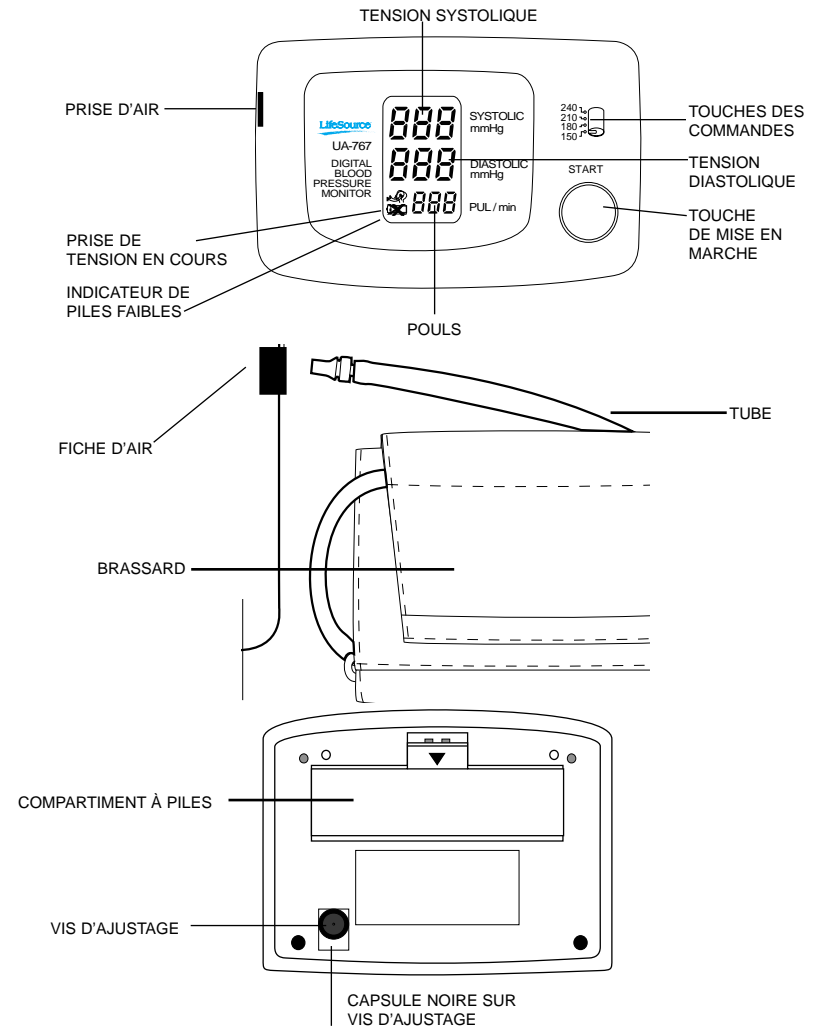



COMMENT FONCTIONNE LE 767

Les moniteurs à pression LifeSource sont facile à utiliser, précis et avec affichage numérique de la mesure. Notre technologie est basée sur la méthode oscillométrique. Le terme “oscillation” se réfère à toute mesure de vibration causée par le pouls artériel. Le brassard est gonflé jusqu'à ce que l'artère soit complètement en occlusion. Ensuite, le moniteur prends la mesure pendant que le brassard se dégonfle. Notre moniteur étudie la pression du pouls généré par le mur de l'artère pendant que celle-ci prends de l'expansion et se contracte sur le brassard avec chaque battement du coeur.

PRÉPARATIFS



Avant d'utiliser votre tensiomètre, vous devez insérer 4 piles AA (1,5V) et attacher le brassard au moniteur. Pour placer les piles (ou les remplacer si le symbole des piles faibles apparaît à l'écran) veuillez procéder comme suit :

1. Retirer le couvercle du compartiment à piles en le glissant vers l'avant et en appuyant doucement sur la flèche.
2. Placer les piles dans le premier compartiment pour débiter. Les placer en observant bien le positif (+) et le négatif (-) tel que démontré à l'intérieur du compartiment.
3. Replacer le couvercle dans le compartiment en le glissant et appuyant doucement.

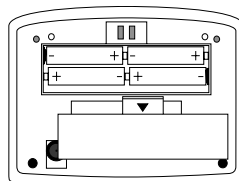
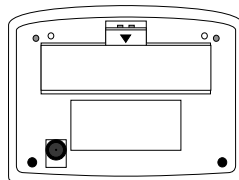

SÉLECTIONNER LE BRASSARD DE GRANDEUR APPROPRIÉE



Utiliser un brassard de grandeur appropriée est important pour une mesure précise. Un brassard trop grand donnera une mesure plus basse que la normale ; un brassard trop petit donnera une mesure plus haute. Avec votre bras le long de votre corps, mesurer la circonférence du pourtour du bras à mi-chemin entre l'épaule et le coude.

| CIRCONFÉRENCE DU BRAS | GRANDEUR DU BRASSARD RECOMMANDÉE | MODÈLE DE REMPLACEMENT |
|-----------------------------------|----------------------------------|------------------------|
| 13 à 20 cm (5,1 po à 7,9 po) | Petit | UA-279 |
| 19 à 31 cm (7,5 po à 12,2 po) | Medium | UA-280 |
| 30 à 45 cm (11,8 po à 17,7 po) | Large | UA-281 |

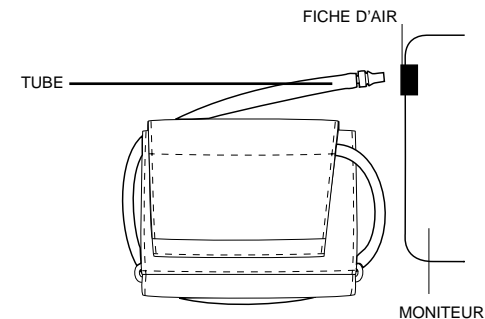



Pour attacher le brassard, connecter la fiche d'air au bout du tuyau du brassard à la prise d'air du côté gauche du moniteur. Si vous avez besoin de changer la grandeur du brassard, la vitesse d'échappement devrait être vérifiée et sans doute ajustée (voir page 11).





PRENDRE SA PRESSION

Indices pour des mesures bien précises :

-  Se détendre environ 5 à 10 minutes auparavant.
-  Enlever tout vêtement trop ajusté et placer le brassard sur votre bras.
-  À moins d'une restriction de votre médecin, nous vous recommandons d'utiliser votre bras gauche pour prendre la mesure.

Vous êtes maintenant prêt. Suivez les étapes suivantes :

1. S'asseoir confortablement, le bras appuyé sur une surface plate de sorte que le centre du bras soit au même niveau que le coeur.

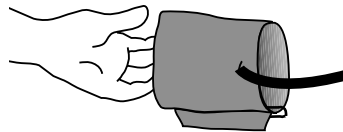

2. Appuyer votre bras gauche sur la table, paume de la main vers le haut et passer le bout du brassard à travers la boucle de métal et le glisser sur le bras. Ensuite, positionner le tube non centré vers l'intérieur de votre bras en ligne avec votre petit doigt.

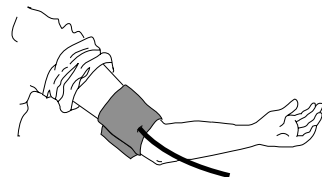

3. Tirer sur le bout du brassard pour le resserrer, plier et fixer le velcro. Le brassard devrait être tendu mais pas trop serré. Vous devez pouvoir insérer deux doigts entre le brassard et votre bras.

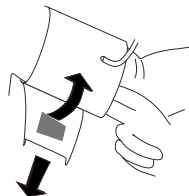

 **IMPORTANT** : Mesurer sa pression à environ la même heure tous les jours.



PRENDRE SA PRESSION



4. Avant de prendre sa pression, la touche des commandes devra être placée à un chiffre supérieur à la tension systolique habituelle d'environ 30 mm de mercure. Référez-vous au tableau ci-bas. Par exemple, si vous pensez que votre pression est de 140 (systolique) sur 90 (diastolique), placez la touche des commandes à 180. Si vous savez que votre pression est de 120/80, vous devriez placer la touche à 150. Ne vous inquiétez pas si vous avez placé la touche trop bas. Le brassard se pressurise de nouveau au niveau exact plus élevé si le moniteur est incapable de détecter la tension systolique au réglage actuel.

| PRESSION | Systolique habituelle | Régler à |
|----------|-----------------------|-----------|
| 240 | Jusqu'à 120 | 150 |
| 210 | 121 à 150 | 180 |
| 180 | 151 à 180 | 210 |
| 150 | 181 à 210 | 240 |
| | 211+ | voir NOTE |

NOTE : Si votre tension systolique est supérieure à 210, appuyer et garder le doigt sur la touche mise en marche ("START") jusqu'à ce que la tension atteigne un niveau supérieur à votre tension systolique habituelle d'environ 30 mm de mercure. La pression maximum du brassard est de 320 mm de mercure. Si elle atteint 320 mm de mercure, le brassard se dépressurise à 0.

Si vous pensez avoir réglé la pression à un niveau trop haut, cessez le gonflage en appuyant sur la touche mise en marche ("START"). Ensuite, remplacez la touche des commandes au prochain réglage plus bas.





PRENDRE SA PRESSION

- Appuyer sur la touche mise en marche (“START”). Rester calme sans parler lorsque le brassard se pressurise automatiquement au niveau exact.
- Il est normal de sentir le brassard trop serré. Vous verrez | tous les symboles apparaître brièvement sur l'écran. Tout au cours de la pressurisation, des chiffres clignotent à l'écran—en partant de zéro. À la fin de la pressurisation, le symbole mesure en cours (“MEASUREMENT IN PROGRESS”) clignote et un bip se fait entendre à chaque pulsation.

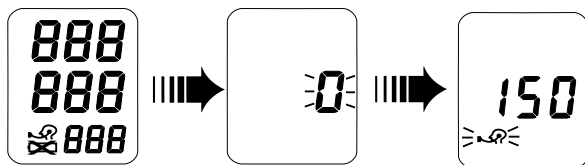

À NOTER : Vous pouvez cesser la pressurisation en tout temps en appuyant sur la touche mise en marche (“START”).

- Un bip continu signalera la fin des mesures. La tension systolique et diastolique et le pouls apparaissent à l'écran. Le brassard se dépressurise et le moniteur s'éteint après quelques instants, ou vous pouvez le faire en appuyant sur la touche mise en marche (“START”).
- Retirer le brassard et prendre note des résultats de votre pression et de votre pouls sur le tableau (voir page 16), y indiquant la date et l'heure.



PRENDRE SA PRESSION



Il est recommandé de noter la date et l'heure suivant chaque prise de mesure, car un historique précis de tension artérielle ne dépend pas de lectures uniques, ni sporadiques; il dépend de lectures continues et régulières échelonnées sur une période de temps.

À NOTER : Si vous désirez prendre votre pression de nouveau, vous détendre et attendre 5 à 10 minutes afin de permettre la circulation du sang dans le bras de revenir à la normale. Pas besoin d'attendre si quelqu'un d'autre désire se servir du moniteur.





VÉRIFICATION/RÉGLAGE DE LA VITESSE D'ÉCHAPPEMENT

La vitesse d'échappement représente le niveau de dégonflage graduel du brassard au cours de la mesure. Elle a été réglée d'avance en usine et ne requiert aucun réglage supplémentaire.

À NOTER : La vitesse d'échappement de ce moniteur a été réglée d'avance et vérifiée en usine afin d'en assurer sa précision. Le réglage dépend de la grandeur du brassard et non de la grosseur du bras. Si un brassard autre que celui expédié est utilisé, une revérification de la vitesse d'échappement est recommandée. Il n'est pas nécessaire de changer la vitesse d'échappement lorsque vous passez d'un brassard régulier à un brassard large avec une valve.

Pour vérifier la vitesse d'échappement, procéder comme suit :

1. Ajuster le brassard au bras.

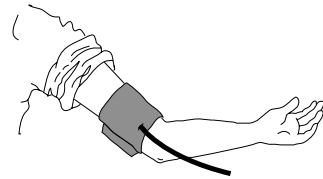

2. Appuyer sur la touche mise en marche ("START"). La lecture commence.

3. Surveiller l'écran lors du dégonflement du brassard. Quand le symbole mesure en cours ("MEASUREMENT IN PROGRESS") apparaît, les chiffres devraient baisser par incréments de 2 à 5 mm de mercure.

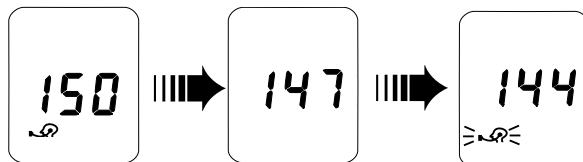

VÉRIFICATION/RÉGLAGE DE LA VITESSE D'ÉCHAPPEMENT



Si la vitesse d'échappement n'est pas maintenue entre 2 et 5 mm de mercure, un ajustement est nécessaire; éteindre l'appareil et :

1. À l'aide du bord de votre ongle, soulever la capsule mince noire en plastique recouvrant la vis d'ajustage. S'il n'y pas de capsule mince en plastique, procéder à l'étape 2.

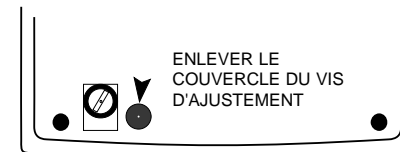

2. À l'aide d'un petit tournevis, tourner le vis d'ajustage environ 45 degrés vers la droite pour augmenter la vitesse ou vers la gauche pour la diminuer.

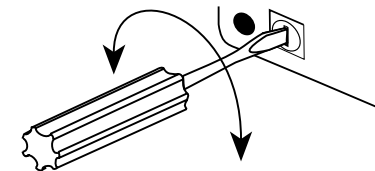

3. Répéter le test jusqu'à ce que la vitesse d'échappement soit à entre 2 et 5 mm de mercure.

À NOTER : Lorsqu'un ajustement adéquat du nouveau brassard est terminé, aucun autre ajustement ne sera nécessaire sauf pour un brassard de grandeur différente.





RENSEIGNEMENTS SUR LA TENSION ARTÉRIELLE

■ La tension artérielle, c'est quoi?

On appelle tension artérielle la pression du sang sur la paroi des artères. La contraction du cœur par laquelle le sang est chassé dans les artères est dite systolique. La dilatation du cœur ramenant le sang au cœur est dite diastolique. La tension artérielle est mesurée en millimètres de mercure (mmHg).

■ Qu'est-ce qui influence la tension artérielle?

La tension artérielle peut varier suite à plusieurs facteurs dont l'âge, le poids, l'heure du jour, le niveau d'activité, le climat, l'altitude et la saison. Certaines activités peuvent affecter votre tension d'une façon significative. Marcher peut augmenter la tension systolique de 12 mm de mercure et la tension diastolique de 5,5 mm de mercure. Dormir peut diminuer la tension systolique de jusqu'à 10 mm de mercure. Prendre sa tension de façon répétitive, sans attendre 5 à 10 minutes entre lectures ou sans lever le bras pour ramener le sang au cœur, peuvent également l'affecter.

D'autres facteurs comme la diète, les breuvages à teneur en caféine ou alcool, certains médicaments, excès de tension nerveuse, et même des vêtements trop serrés peuvent aussi influencer l'exactitude des résultats.

■ Qu'est-ce qui cause les fluctuations des lectures?

La tension artérielle d'une personne varie énormément d'un jour à l'autre et d'une saison à l'autre. Dans les patients hypertensifs, ces fluctuations sont encore plus prononcées. Normalement, la tension artérielle augmente pendant le travail et diminue à des niveaux très bas pendant le sommeil.

Fluctuation dans un jour (cas : mâle de 35 ans)

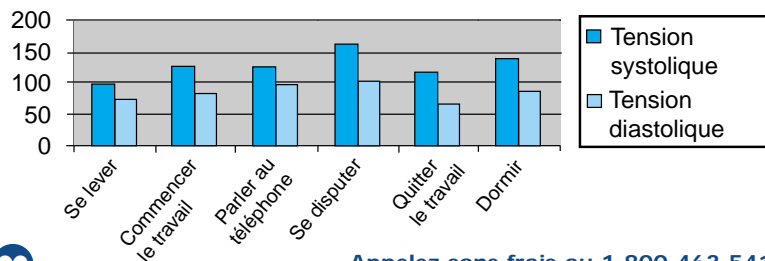

RENSEIGNEMENTS SUR LA TENSION ARTÉRIELLE



■ Évaluation d'une haute tension artérielle

Les critères suivants pour l'évaluation d'une haute tension artérielle (sans égard pour âge) ont été établis par les National Institutes of Health JNCVI.

| Catégorie | Systolique (mm de mercure) | Diastolique (mm de mercure) |
|--------------|----------------------------|-----------------------------|
| Optimale | <120 | <80 |
| Normale | <130 | <85 |
| Normal-haute | 130 à 139 | 85 à 89 |
| Hypertension | | |
| Stage 1 | 140 à 159 | 90 à 99 |
| Stage 2 | 160 à 179 | 100 à 109 |
| Stage 3 | ≥180 | ≥110 |

■ Qu'est-ce que l'hypertension?

L'hypertension (haute pression) est le diagnostic lorsque les mesures sont constamment au-dessus de la normale. Il est très bien reconnu que l'hypertension peut occasionner des risques tels congestion cérébrale, crise cardiaque ou autres maladies si non traitée. Souvent appelée "le tueur silencieux", parce qu'il ne produit souvent pas de symptômes pour nous sensibiliser au problème, l'hypertension se traite lorsque diagnostiquée tôt.

■ Est-ce qu'on peut contrôler l'hypertension?

Dans plusieurs personnes, un contrôle est possible en changeant son style de vie, en évitant le stress et à l'aide de médicaments prescrits par et sous la surveillance d'un médecin. Pour prévenir ou contrôler l'hypertension, La Fondation des maladies du cœur nous donne les conseils suivants :







- Ne pas fumer.
- Réduire la consommation de sel et de gras.
- Surveiller son poids.
- Faire de l'exercice physique régulièrement.
- Subir régulièrement des examens médicaux.
- Surveiller sa tension artérielle à intervalles périodiques.





INFORMATIONS IMPORTANTES

S.v.p. lire ces informations importantes avant d'utiliser votre tensiomètre.

-  Rappelez-vous que votre médecin est le seul qualifié pour interpréter votre pression artérielle. Cet appareil ne doit aucunement remplacer les examens périodiques chez votre médecin.
-  On recommande à votre médecin de revoir avec vous le fonctionnement de cet appareil et en vérifier les mesures prises avant d'apporter quelque changement que ce soit à l'hypertension.
-  Consultez votre médecin si vous doutez que vos lectures soient exactes. Pout tout problème mécanique, communiquez avec un représentant du service à la clientèle au 1-800-463-5414.
-  Ne tentez pas d'entretenir, de calibrer ni de réparer cet appareil.
-  Votre tensiomètre UA-767 est un instrument délicat de haute précision. Il ne doit donc pas être exposé à la chaleur ni au froid extrême, à l'humidité, au soleil direct, aux chocs ni à la poussière. LifeSource ne peut pas garantir la précision de ce tensiomètre si on l'utilise hors des écarts de température et d'humidité recommandés et notés sur la page 18.
-  Nettoyer le moniteur et le brassard à l'aide d'un chiffon doux, sec ou imbibé d'eau et d'un détersif doux. Ne jamais utiliser diluant, alcool, benzène ou autres produits chimiques rugueux.
-  Retirer les piles après **six mois** de non-usage.

PRÉCAUTIONS

Le UA-767 a été conçu pour personnes de 18 ans et plus qui veulent prendre leur tension artérielle (systolique et diastolique), ainsi que leur pouls, à domicile. L'utilisateur final ne devrait pas souffrir d'arythmies courantes, tel que battements auriculaires ou ventriculaires prématures ou fibrillation auriculaire. Le UA-767 n'a pas été conçu pour utilisation ambulatoire.



SPÉCIFICATIONS



| | |
|---------------------------------|--|
| Modèle | UA-767 |
| Type | Oscillométrique |
| Affichage | Numérique, hauteur des caractères : 16 mm affichés simultanément |
| Échelle des mesures | Tension : 20 mm de mercure à 280 mm de mercure Pouls : 40 à 200 pulsations/minute |
| Précision | Tension : ± 3 mm de mercure ou 2%, le plus élevé des deux Pouls : $\pm 5\%$ |
| Pressurisation | Automatique à l'aide de micropompe |
| Dépressurisation | Constante - soupape d'échappement d'air |
| Source de courant | Quatre piles alcalines "AA" (1,5 volts) (non incluses) |
| Durée des piles | Environ 4 mois si utilisé une fois par jour |
| Température d'opération | 10°C à 40°C (50°F à 104°F) Moins de 85% d'humidité |
| Température de rangement | -20°C à 70°C (-4°F à 158°F) Moins de 95% d'humidité |
| Dimensions | Longueur : 106 mm (4,2 po) Largeur : 163 mm (6,4 po) Hauteur : 70 mm (2,8 po) |
| Poids | 308 g (10,9 oz) sans piles |

Les mesures de la tension artérielle décelées par le UA-767 sont équivalentes à celles obtenues par un observateur qualifié se servant de la méthode auscultatoire du brassard/stéthoscope selon les limites recommandées par le American National Standards Institute pour sphygmomanomètres automatiques et électroniques.





POUR NOUS REJOINDRE

Science et technologie de pointe sont à la base de tous nos instruments. Nous offrons des produits rentables et simples à utiliser, un choix de traitement et un contrôle à domicile. Parmi les excellents produits que nous fabriquons, mentionnons :

- Matériel à tensiomètres anéroïdes
- Brassards
- Tensiomètres à affichage numérique
- Thermomètres à affichage numérique
- Stéthoscopes

Ce produit LifeSource est couvert par une garantie à vie. Voir carte de garantie pour détails.

Pour toute information concernant usage, entretien ou réparation de votre tensiomètre, communiquez avec :

Auto Control Médical
206A boul. Brunswick
Pointe-Claire, QC H9R 5P9
Numéro de téléphone sans frais : 1-800-463-5414
www.autocontrol.com

LifeSource
Une division de A&D Engineering, Inc.
1555 McCandless Drive
Milpitas, CA 95035
LifeSource Health Line (sans frais) : 1-888-726-9966
www.LifeSourceOnline.com

BESOIN D'AIDE?

Appelez Auto Control Médical
sans frais :

1-800-463-5414

LifeSource
Health Line

Une division de A&D Engineering
1555 McCandless Drive
Milpitas, CA 95035
www.LifeSourceOnline.com

UA-767 Imprimé en Chine 12/99